

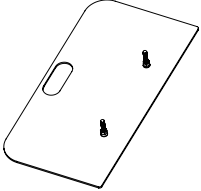

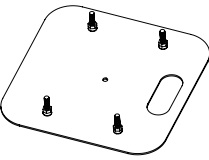

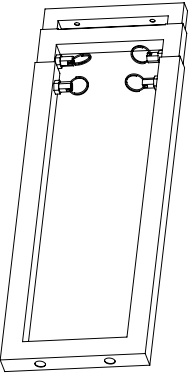

Assembly Instructions

Compact totem stand

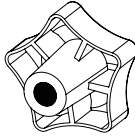
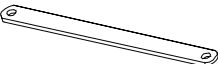
Parts List:

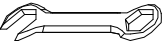
Big base plate		2 pcs	Small top plate		1 pc
Support frame		2 pcs	Screw knob		1 pc
			Lock knob		8 pcs
			Cross brace		4 pcs
Soft pad		2 pcs	Spanner		1 pc
Speaker pole		1 pc	Hex key		1 pc
White scrim		1 pc	Black scrim		1 pc

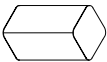
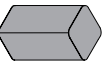
*The spanner and hex key is cutfit for repair

Also included:

- hook and loop fastener cable ties
- 1 bag for base and top support legs

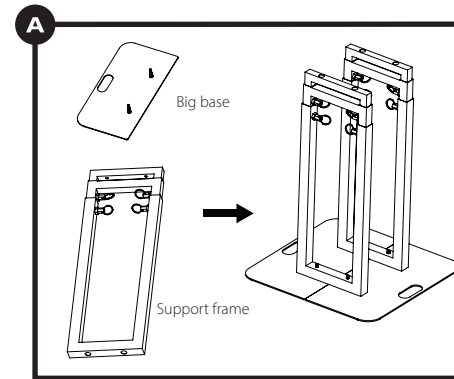

As shown in the figure, put the big base onto ground and then connect it with frame and screws. Please hold the frame with your hands before fixing.

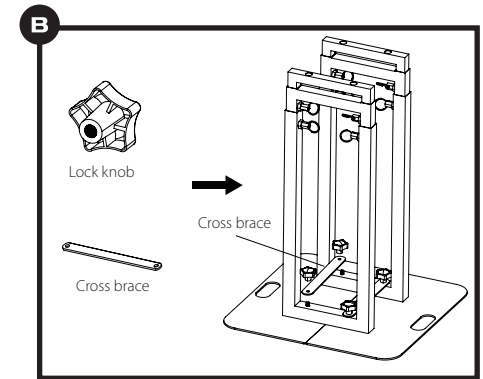

As shown in the figure, tighten the frame by cross brace and lock knob by hand.

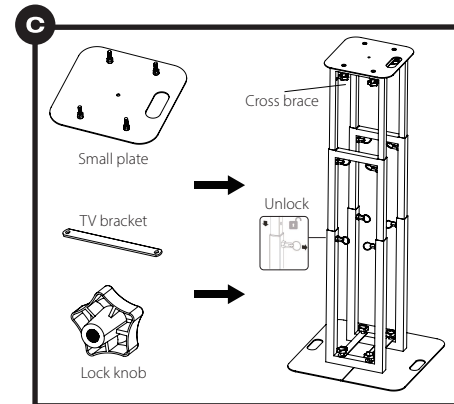

As shown in the figure, unlock the ring pin and raise the frame, then connect the small plate and frame. Then tighten them by cross brace and lock knob.

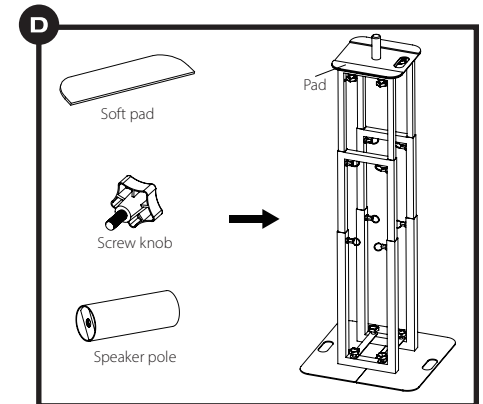

As shown in the figure, attach the soft pad onto plate. If for speaker, please tighten pole and plate by knob. If for light, ignore the speaker pole.

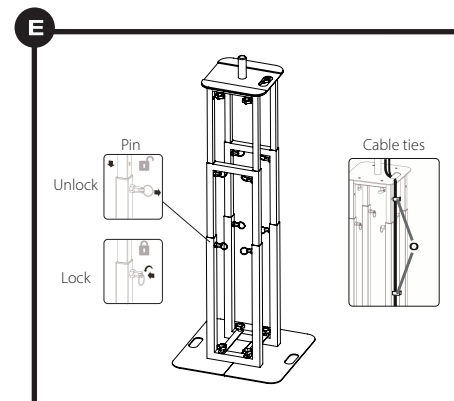

As shown in the figure, pull the pin ring to unlock frame and pull upper pole to adjust height. Please always lock pin after adjusting.

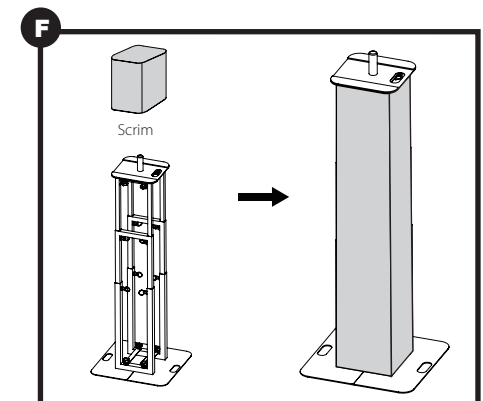

As shown in the figure, choose one of scrim and open it, then wear it onto stand.

Instrukcja Montażu

Kompaktowy statyw totem

Lista części:

Duża płyta podstawy		2 szt.	Mała płyta górna		1 szt.
Rama nośna		2 szt.	Śruba z pokrętkiem		1 szt.
			Pokrętko blokady		8 szt.
			Belka łącząca		4 szt.
Podkładka		2 szt.	Klucz płaski		1 szt.
Sztycyca kolumnowa		1 szt.	Klucz imbusowy		1 szt.
Biała tkanina		1 szt.	Czarna tkanina		1 szt.

* Klucz płaski oraz klucz imbusowy przeznaczone są wyłącznie do prac serwisowych / regulacyjnych.

Dodatkowo w zestawie:

- opaski rzepowe do przewodów
- torba na ramę nośną i podstawy

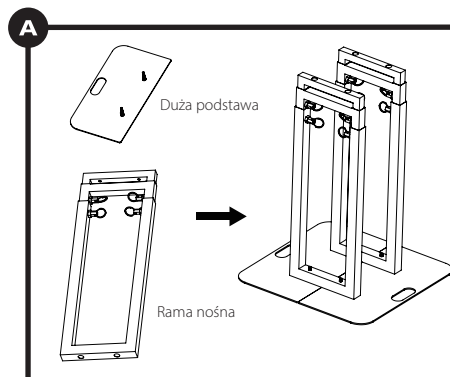

Jak pokazano na rysunku, należy umieścić dużą podstawę na podłożu, a następnie połączyć ją z ramą za pomocą śrub. Przed zamocowaniem należy przytrzymać ramę rękami.

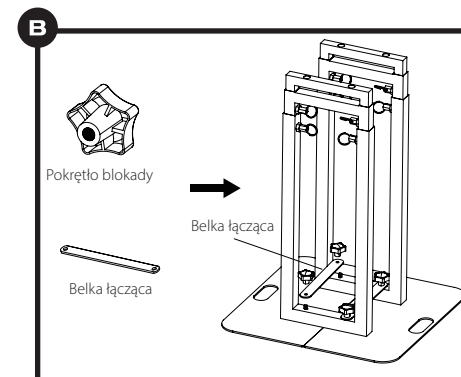

Jak pokazano na rysunku, należy ręcznie dokręcić ramę za pomocą belek łączących i pokręteł blokady.

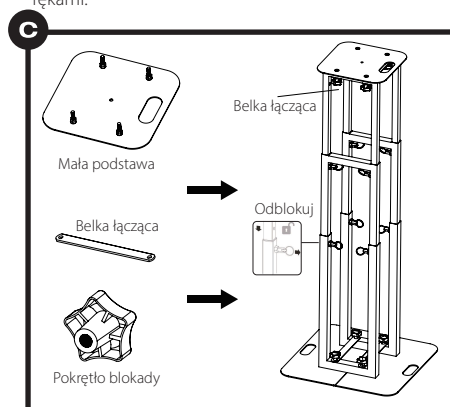

Jak pokazano na rysunku, należy odblokować sworznie pierścieniowe i podnieść ramę, a następnie połączyć małą podstawę z ramą. Następnie należy je dokręcić z użyciem belek łączących i pokręteł blokady.

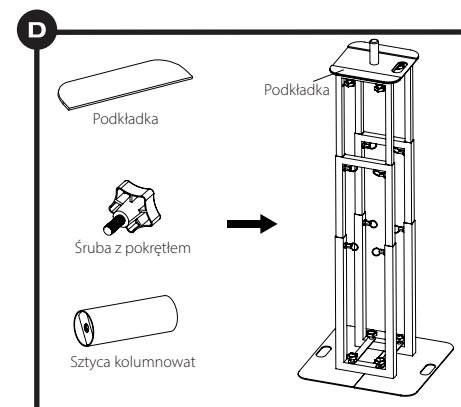

Jak pokazano na rysunku, należy przymocować podkładki do podstawy górnej. W przypadku montażu kolumny należy dokręcić sztycę kolumnową i podstawę górną za pomocą śruby z pokrętkiem. W przypadku montażu lampy należy pominąć sztycę kolumnową.

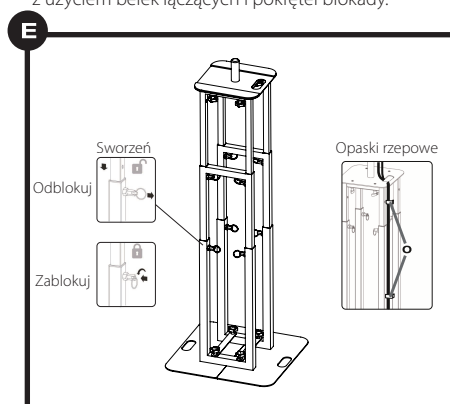

Jak pokazano na rysunku, należy pociągnąć za pierścień sworznia, aby odblokować ramę, a następnie pociągnąć za górną część ramy, aby wyregulować wysokość. Po zakończeniu regulacji należy zawsze zablokować sworznie.

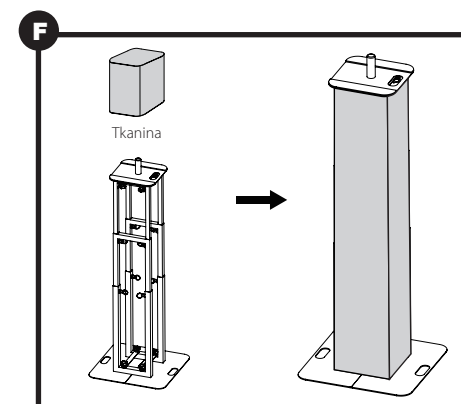

Jak pokazano na rysunku, wybierz jedną z tkanin i rozwinij ją, a następnie nałóż ją na statyw.